

ЭЛМ 302.600.05.000 СБ

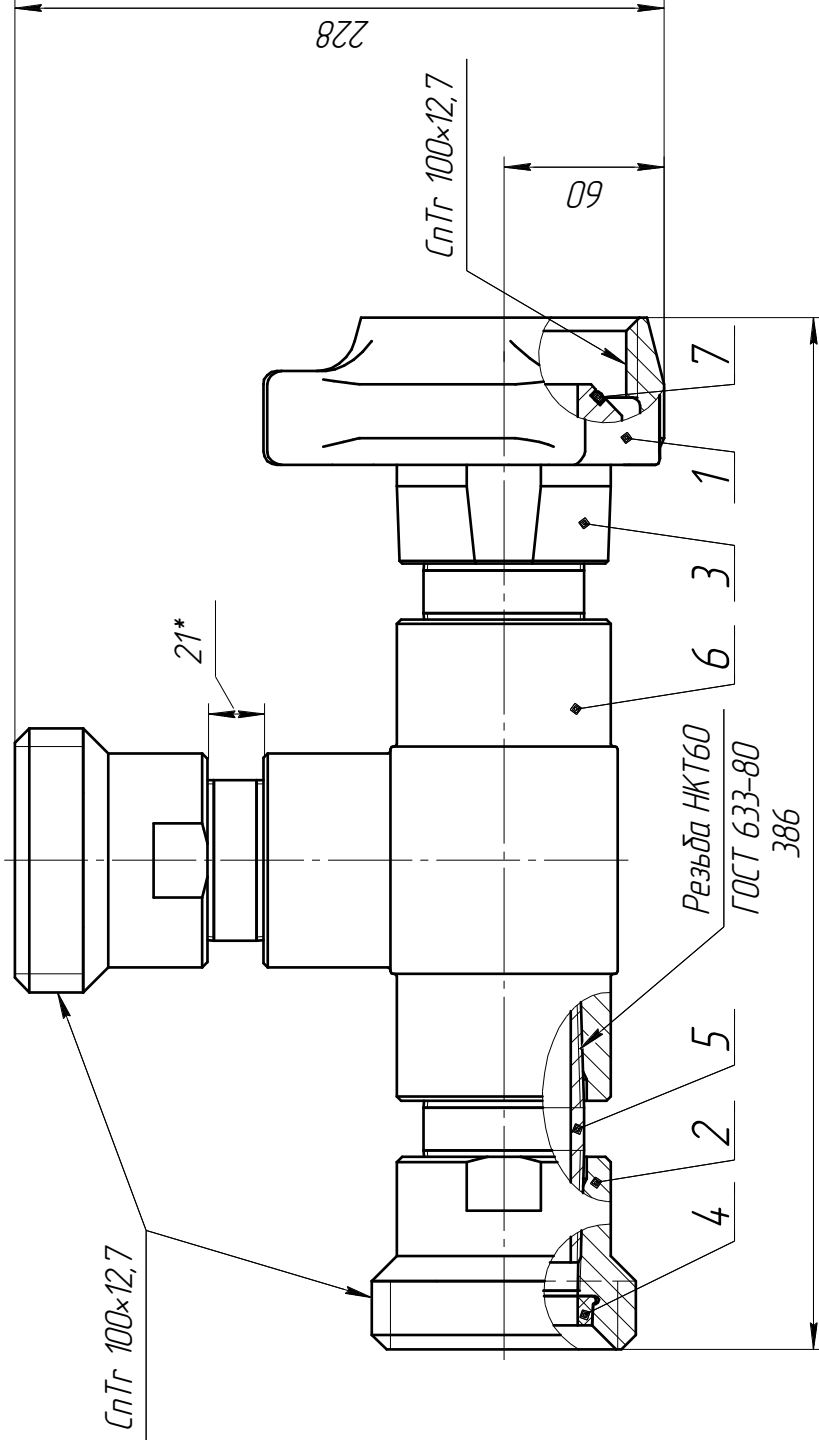

1. \* Размер для справок
2. Резьбовые соединения уплотнить лентой ФУМ, обдеспечив герметичность.
3. Испытание на прочность и герметичность провести давлением 75МПа в течении 5минут. Течь и запотевание не допускается.

ЭЛМ 302.600.05.000 СБ		Лист	Масса	Масштаб
Тройник РХРХГ			14,75	1:1
Сборочный чертеж		Лист	Листов	1
		ООО Завод "Элмаш"		
Изм.	№ докум.	Подп.	Дата	
Разработ.	Алтынцев СВ			
Проект.	Некрасова ЛГ			
Т.контр.	Кузнецов ДГ			
Н.контр.	Алтынцев СВ			
Утв.	Петров АВ			

Лист. нумер.

Справ. №

Лист. и дата

Изм. № и дтл

Взам. инв. №

Изм. № подл.